

Rotabest RB 50 SP



Výkonný motor 1200 W

Integrovaný chladicí systém

Dvojitý zdvih

Páky posuvu nástroje

Systém kontroly
přílnavosti magnetu

Upínání MK 2

Obj. č. 18851

Ovládací panel
komfortní foliová klávesnice

Permanentní magnet.
Kontaktní plocha
chráněna TiN povlakem





Stroje řady SP s permanentním magnetem přinášejí zcela novou koncepci a revoluční přístup v konstrukci magnetických vrtaček. Hlavní výhodou je upínací systém, který není závislý na zdroji elektrické energie. Toto řešení má několik výhod. Předně jde o hledisko bezpečnosti. Při výpadku proudu totiž nehrozí odepnutí vrtačky a zranění obsluhy nebo pád a následné poškození stroje. Další výhodou je schopnost magnetu udržet se i na velmi tenkých materiálech. Tohoto efektu bylo dosaženo použitím kompletně nové, patentované konstrukce permanentního magnetu. Není náhodou, že tyto magnety ALFRA používá i u svých břemenových magnetů (dále v katalogu).

Stroje řady SP jsou navíc vybaveny systémem kontroly přilnavosti magnetu. Systém monitoruje podmínky v místě vrtání. Pokud podmínky z hlediska přilnavosti magnetu nevyhovují nebo pokud v průběhu vrtání hrozí odepnutí stroje a pád, systém o této skutečnosti informuje obsluhu blikáním varovné LED diody. Systém také dokáže rozpoznat přetížení motoru nebo opotřebení uhlíků. I o tom je obsluha informována prostřednictvím LED diody. Hlášení jsou barevně odlišena.

- Unikátní permanentní magnet - nezávislý na zdroji energie.
- Systém kontroly přilnavosti magnetu.
- Schopnost stroje odvrátat i tenké materiály.

Technická data:

vrtání korunkovými vrtáky:	Ø 12 - 50 mm
max. hloubka korun. vrt.:	50 mm
vrtání spirálovým vrtákem:	Ø 1 - 23 mm (MK 2 nebo sklíčidlo)
motor:	1200 W / 230 V
převodovka:	2 - rychlostní
	1. stupeň 100 - 250 ot./min.
	2. stupeň 180 - 450 ot./min.
upínání:	MK 2
zahlubování:	Ø 10 - 40 mm
chladicí systém:	integrovaný, automatický
základní zdvih:	42 až 145 mm
dvojitý zdvih:	až 195 mm
magnetická síla:	7500 N
rozměr magnetické nohy:	71 x 191 mm
magnetická noha:	pevná
hmotnost:	11.5 kg

V ceně obsaženo:

Magnetická vrtačka Rotabest RB 50 SP
 Transportní kufr
 Bezpečnostní zajišťovací pás
 Automatický chladicí systém
 Nářadí pro obsluhu
 Návod na obsluhu

Název stroje:

Magnetická vrtačka Rotabest RB 50 SP

Obj. č.

18851

Příslušenství:

Rychloupínací pouzdro pro korunkové vrtáky Ø 12 - 60 mm s upínáním WELDON 19 mm, MK 2

Obj. č. / str.

DJXK_50_MT2

Kompletní sortiment příslušenství najdete v tabulce na straně

84 - 88

Kompletní sortiment nástrojů najdete na straně

89 - 103

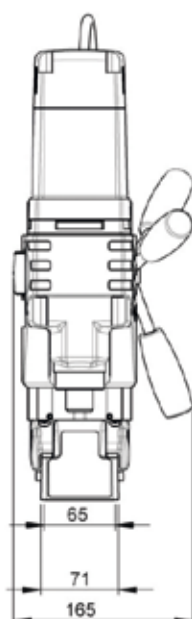
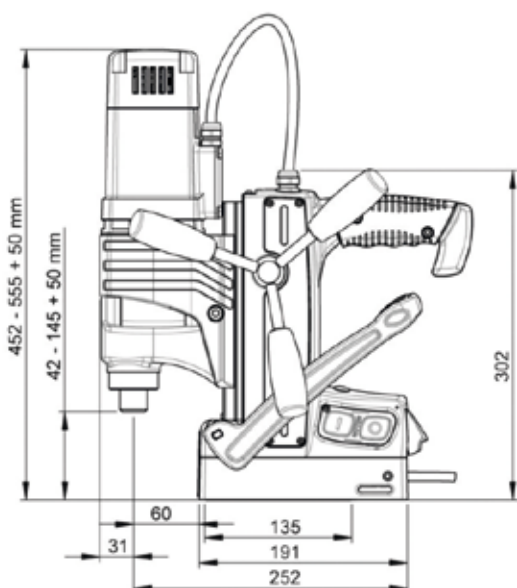

Obj. č. DJXK_50_MT2

